

Manuel d'utilisation

Microcopter Magnum Microcopter Fighter

Aliz.fr

Caractéristique

Montage / démontage de l'hélice de queue

Maintenir le moteur, afin d'éviter d'endommager celui-ci en enlevant l'hélice

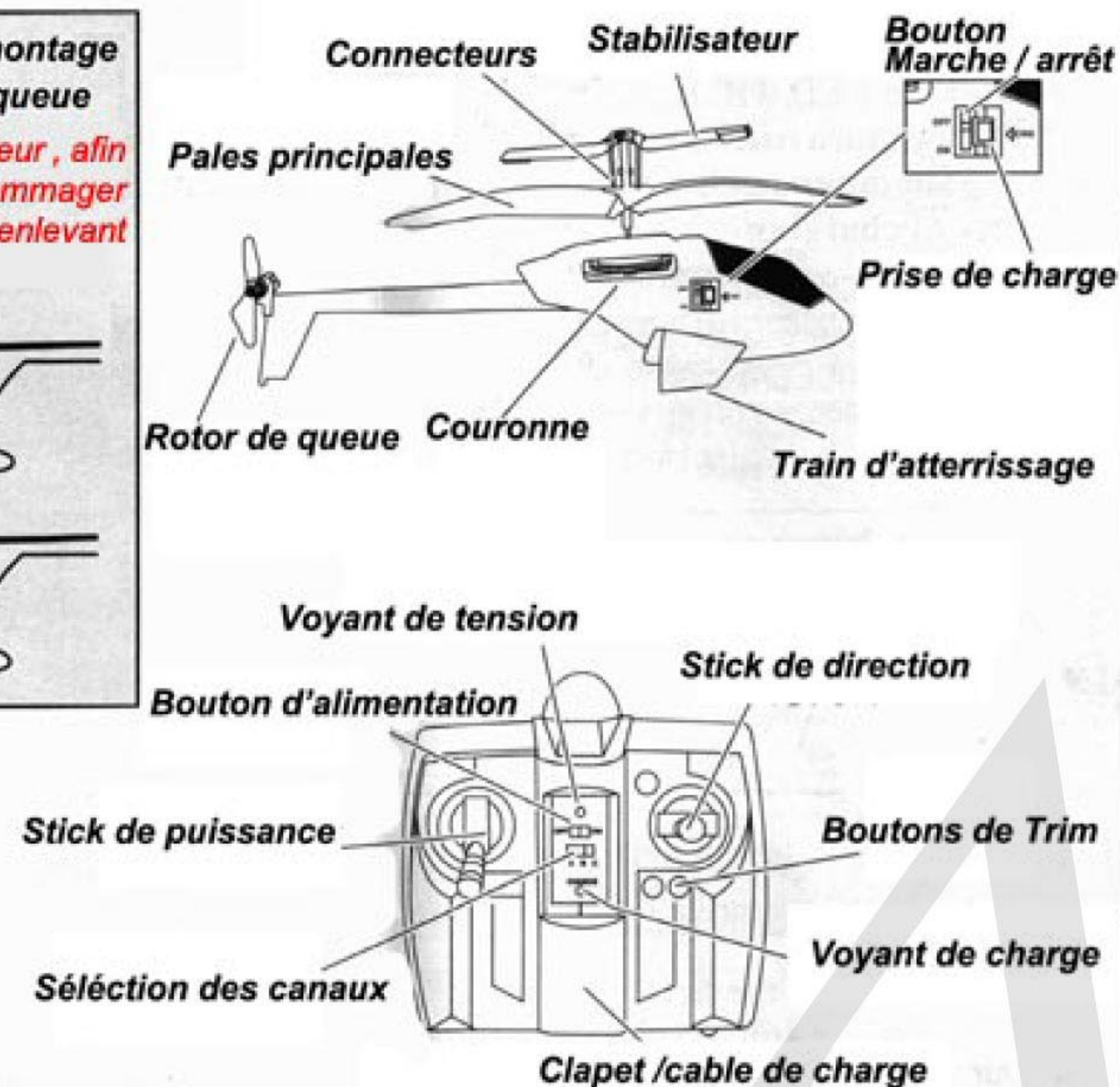
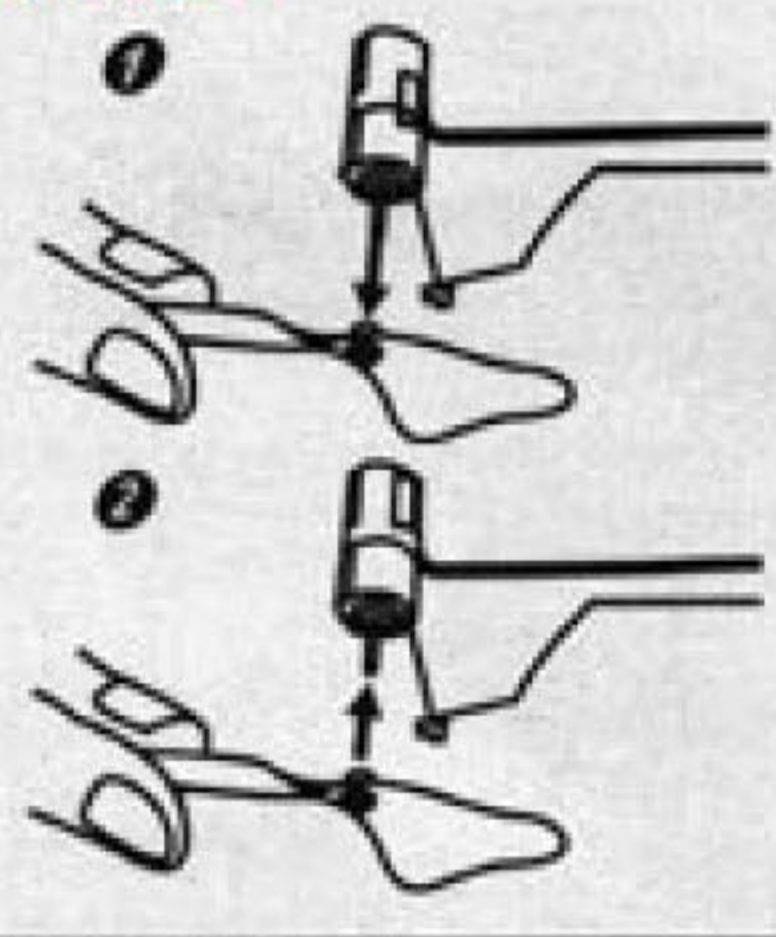

Chargement de l'hélicoptère

- 1 - Ouvrir le clapet sur le devant de la télécommande et sortir le câble d'alimentation.
- 2 - Mettre le bouton de l'hélicoptère sur OFF.
- 3 - Insérez le câble d'alimentation dans la prise de charge de l'hélicoptère.
- 4 - Mettre le bouton d'alimentation de l'hélicoptère sur ON, le voyant de charge passe au vert.
- 5 - Lorsque le voyant s'éteint, cela signifie que votre hélicoptère est chargé.

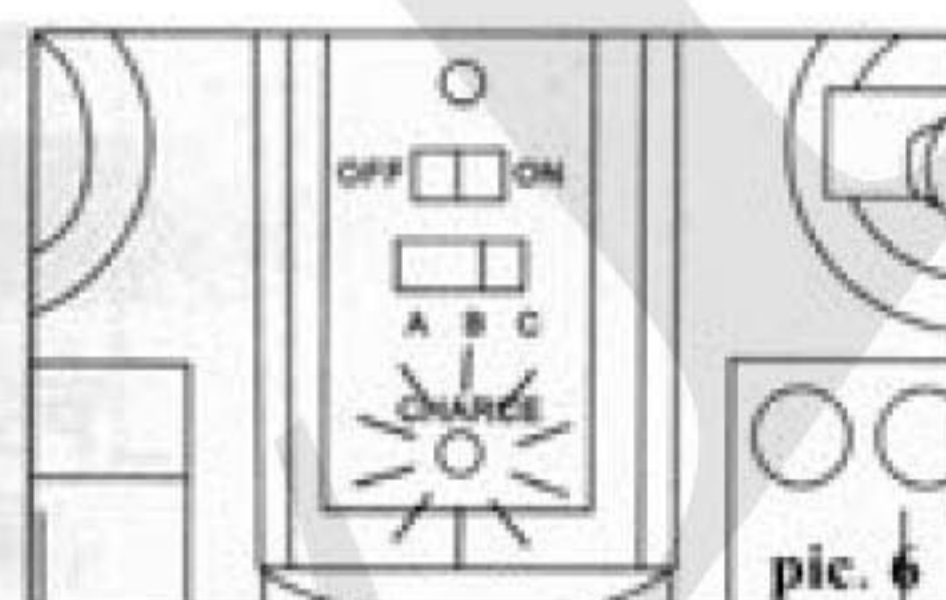
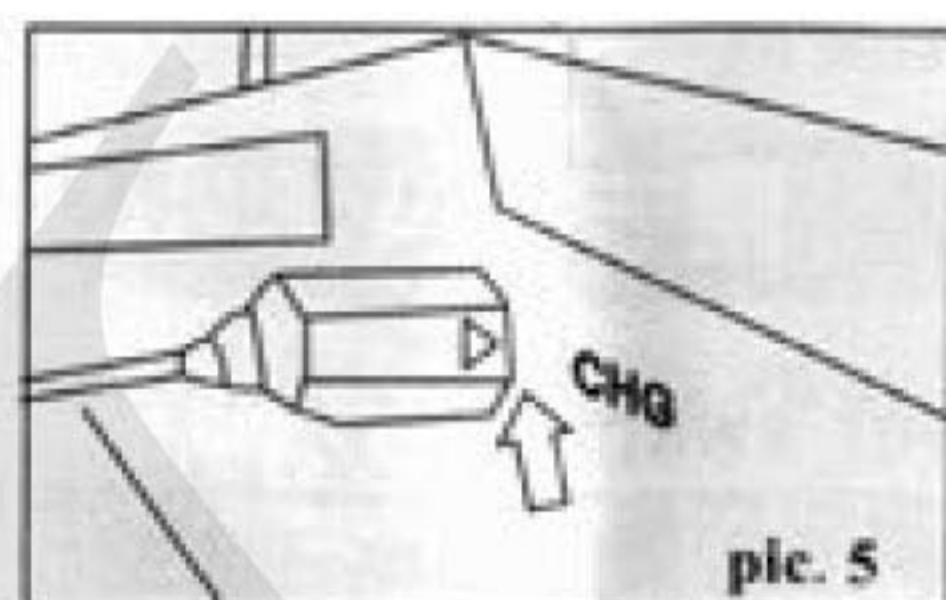
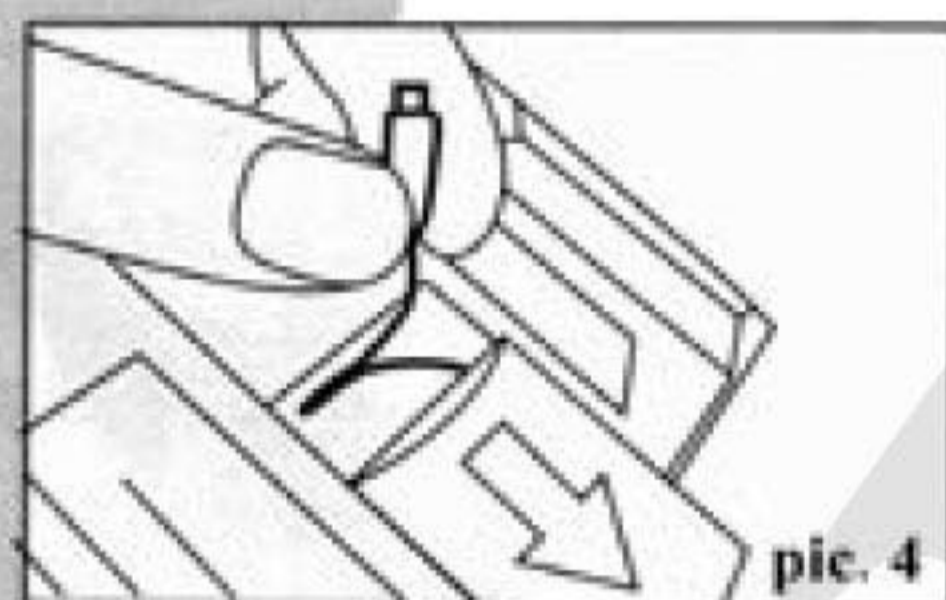

OPERATION

- 1 - Votre hélicoptère possède une protection, ainsi lorsqu'il se crash vous devez remettre le bouton d'alimentation de votre hélicoptère sur ON pour le redémarrer.
- 2 - Ne couvrez pas la lentille de l'émetteur, le signal pourrait être coupé.

Démarez l'hélicoptère

- 1 - Assurez vous que la télécommande est sur OFF.
- 2 - Mettre le bouton d'alimentation de l'hélicoptère sur ON. La led se met à clignoter.

Installation des piles

- 1 - Ouvrir le clapet à l'arrière de la télécommande
- 2 - Insérez 6 piles AA
- 3 - Refermez le clapet

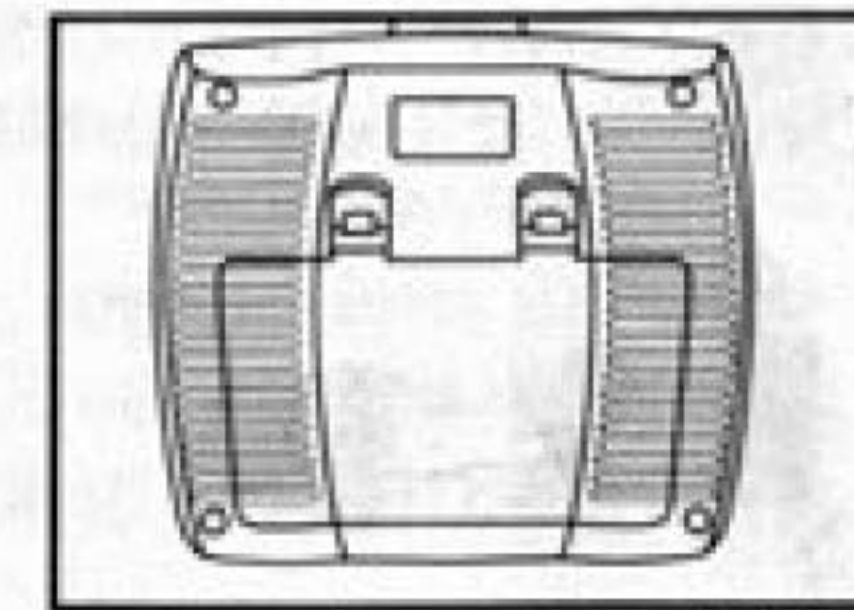
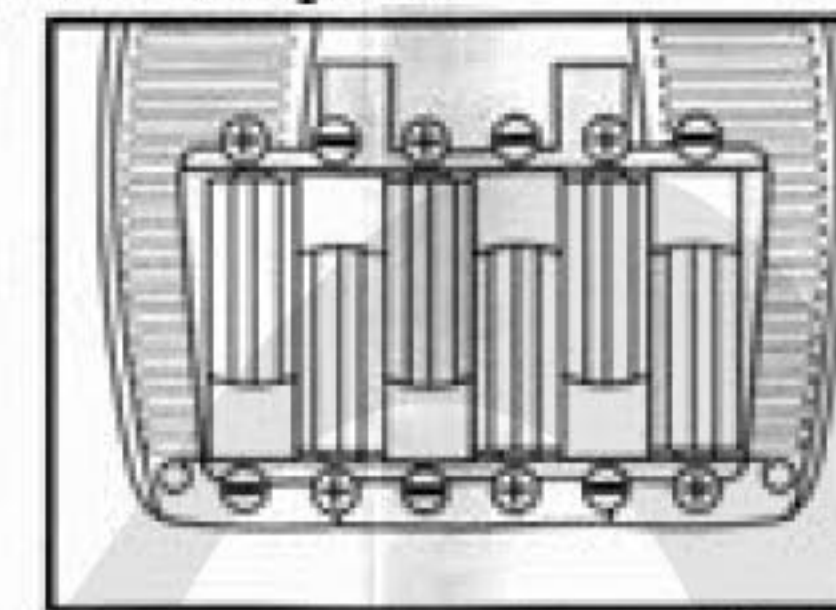
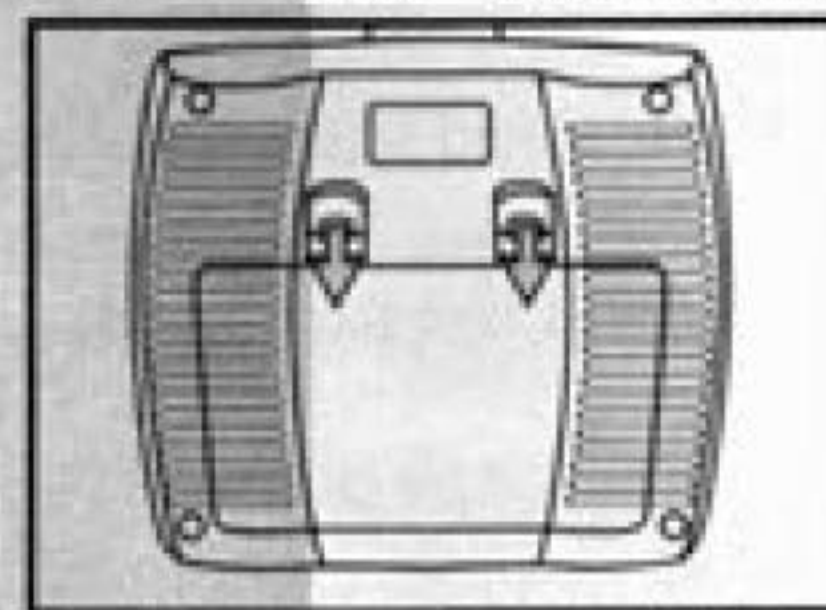

Trimmer l'hélicoptère

- 1 - Poussez le stick de puissance pour faire monter l'hélicoptère de 0.5 / 1 m
- 2 - Si l'hélicoptère tourne sur lui même dans le sens des aiguilles d'une montre, utilisez le bouton de Trim de gauche, appuyez jusqu'à ce que l'hélicoptère devienne stable.
- 3 - Si l'hélicoptère tourne sur lui même dans le sens inverse des aiguilles d'une montre, utilisez le bouton de Trim de droite, appuyez jusqu'à ce que l'hélicoptère devienne stable.

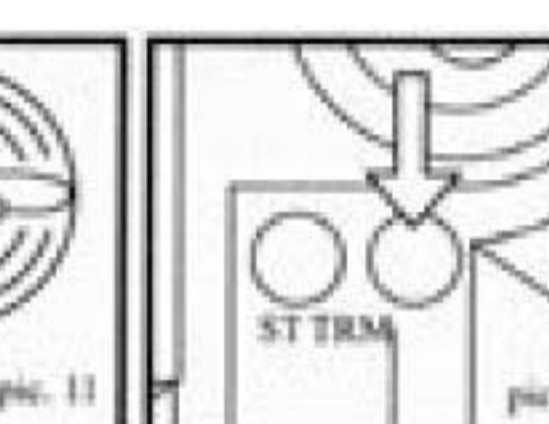
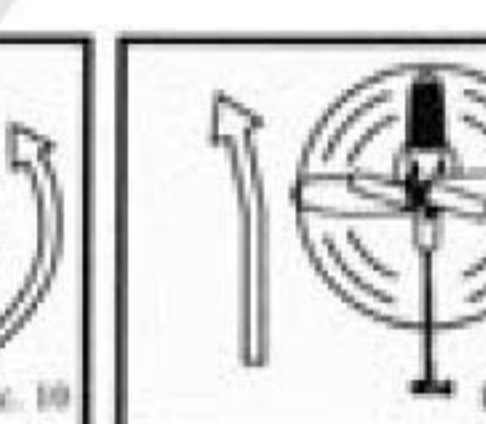
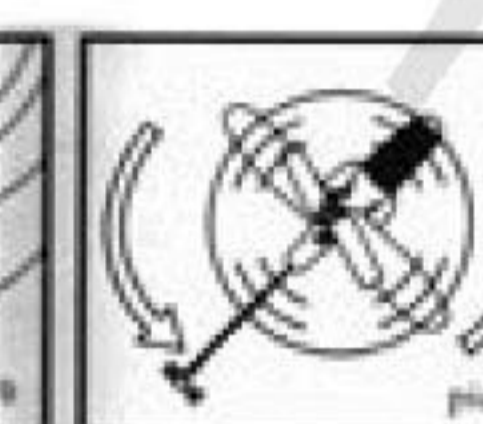
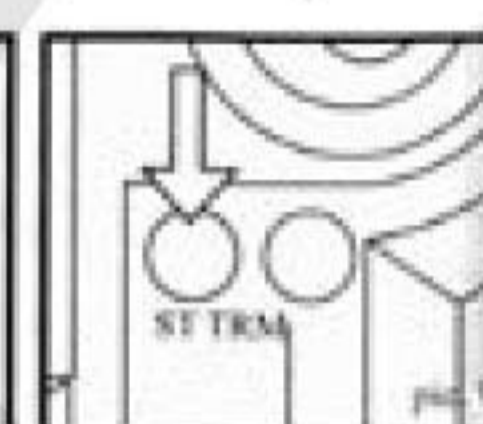
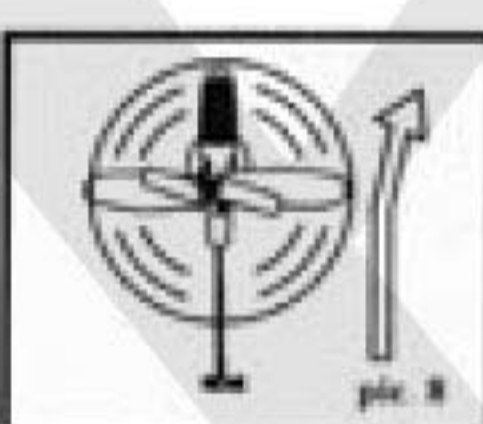
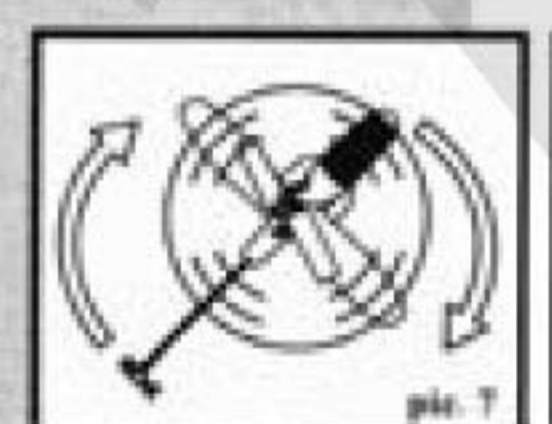

Monter / Descendre

- 1 - Poussez la manette des gaz pour monter
- 2 - Tirer la manette des gaz pour descendre

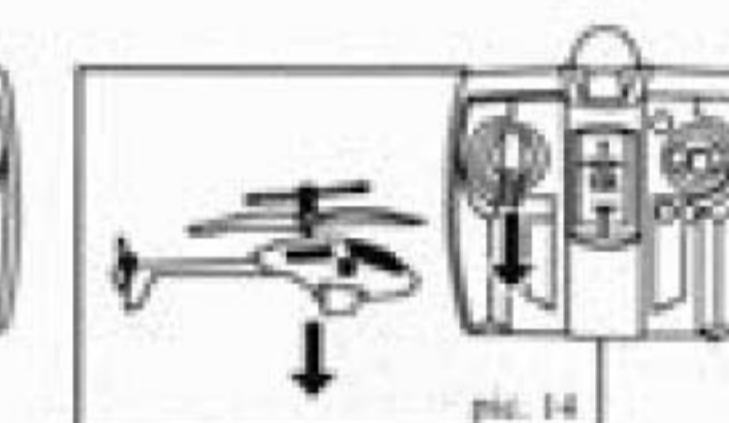
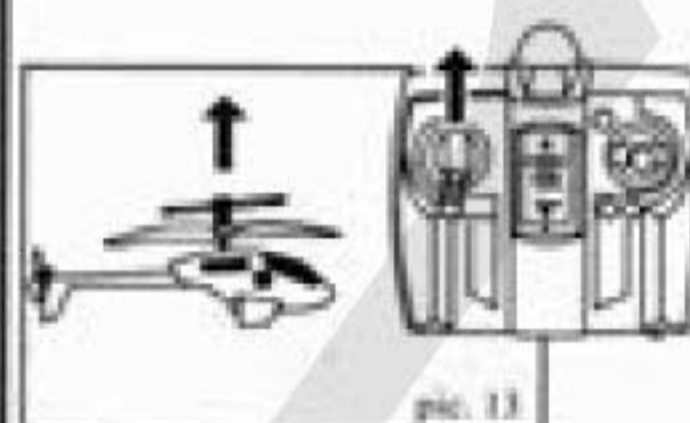

Tourner à gauche ou à droite

- 1 - Dirigez la manette de direction vers la gauche pour tourner à gauche.
- 2 - Dirigez la manette de direction vers la droite pour tourner à droite

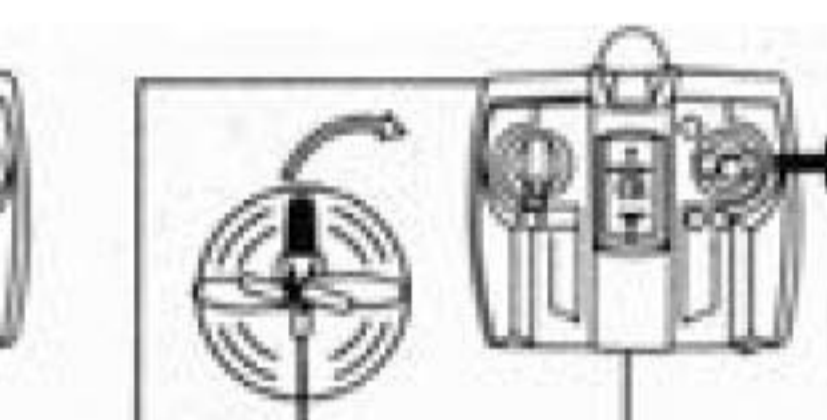
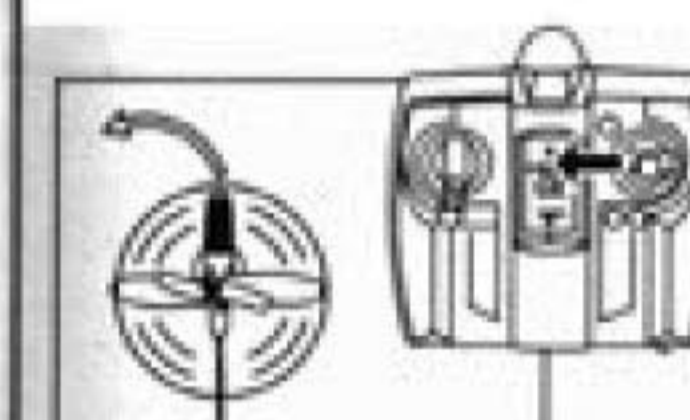

Reculer et stoper

L'hélicoptère peut reculer lorsque vous tournez lentement vers la droite. Pour le stoper donnez un court ordre de virement dans le sens inverse des aiguilles d'une montre. En alternant tous ces modes de vol, vous pouvez diriger votre hélicoptère dans toutes les directions.

Accélérer / Deccélérer

- 1 - Si vous tournez l'hélicoptère dans le sens inverse des aiguilles d'une montre, il va deccélérer.
- 2 - Si vous tournez l'hélicoptère dans le sens des aiguilles d'une montre, il va accélérer.

Configuration du Minicopter Fighter

Règler son canal (A,B ou C) :

- 1 - Déplacez le bouton sur le canal souhaité (A, B OU C) sur la télécommande.
- 2 - Allumez la télécommande.
- 3- Allumez l'hélicoptère.

Configuration pour le vol à plusieurs.

- 1 - Assurez vous que chaque joueur a configuré sa télécommande sur un canal différent. Si ce n'est pas le cas, chaque joueur doit configurer sa télécommande. (Faites la procédure à tour de rôle, autrement des conflits de canaux peuvent se produire).

Pour un vol à trois par exemple suivez cette procédure :

- 1er joueur (A) : allumez la télécommande, allumez l'hélicoptère, poussez le manche des gaz pour vérifier que l'hélicoptère est bien configuré.
- 2ème joueur (B) : allumez la télécommande, allumez l'hélicoptère, poussez le manche des gaz pour vérifier que l'hélicoptère est bien configuré.
- 3ème joueur (C) : allumez la télécommande, allumez l'hélicoptère, poussez le manche des gaz pour vérifier que l'hélicoptère est bien configuré.

Utilisez le bouton situé sur le devant de la télécommande pour tirer.

- 1er Shoot : l'hélicoptère adverse tourne sur lui même.
- 2ème Shoot : l'hélicoptère adverse tourne sur lui même et descend.
- 3ème Shoot : l'hélicoptère adverse descend au sol et s'arrête.

Pour le vol :

La procédure est très simple

- tenez le microcopter d'une main, mettez les gaz aux 3/4 presque à fond. Patientez ainsi une à deux secondes
- lâchez-le
- si il tourne sur lui même appuyer le vite possible et autant de fois que cela est nécessaire sur le bouton de trim gauche si il tourne à droite (et inversement si il tourne à gauche). Lorsque vous trimez ainsi l'hélico, appuyez très vite sur le bouton, car l'équilibrage se fait ainsi progressivement.

Pour la charge :

Hélico éteint et télécommande éteinte. Connectez l'hélico délicatement à la prise située sur la télécommande.

Allumez la télécommande dont le témoin de charge s'allume.

Attendez 10 minutes de charge (même si le voyant est éteint).